

SOPROD SA reserve all rights for this document. This is meant for the recipient, only and it may not be copied, printed or given to a third person without our written permission.

SOPROD SA dieses Dokument behalten wir uns alle Rechte vor. Es ist nur für den Empfänger bestimmt. Ohne unsere schriftliche Bewilligung darf es nicht kopiert, vervielfältigt und Dritten zugänglich gemacht werden.

SOPROD SA se réserve tous les droits sur ce document. Il est confié au destinataire. Il ne peut pas, sans notre autorisation écrite, être copié, reproduit, communiqué à des tiers.

Etape précédente : Aucune

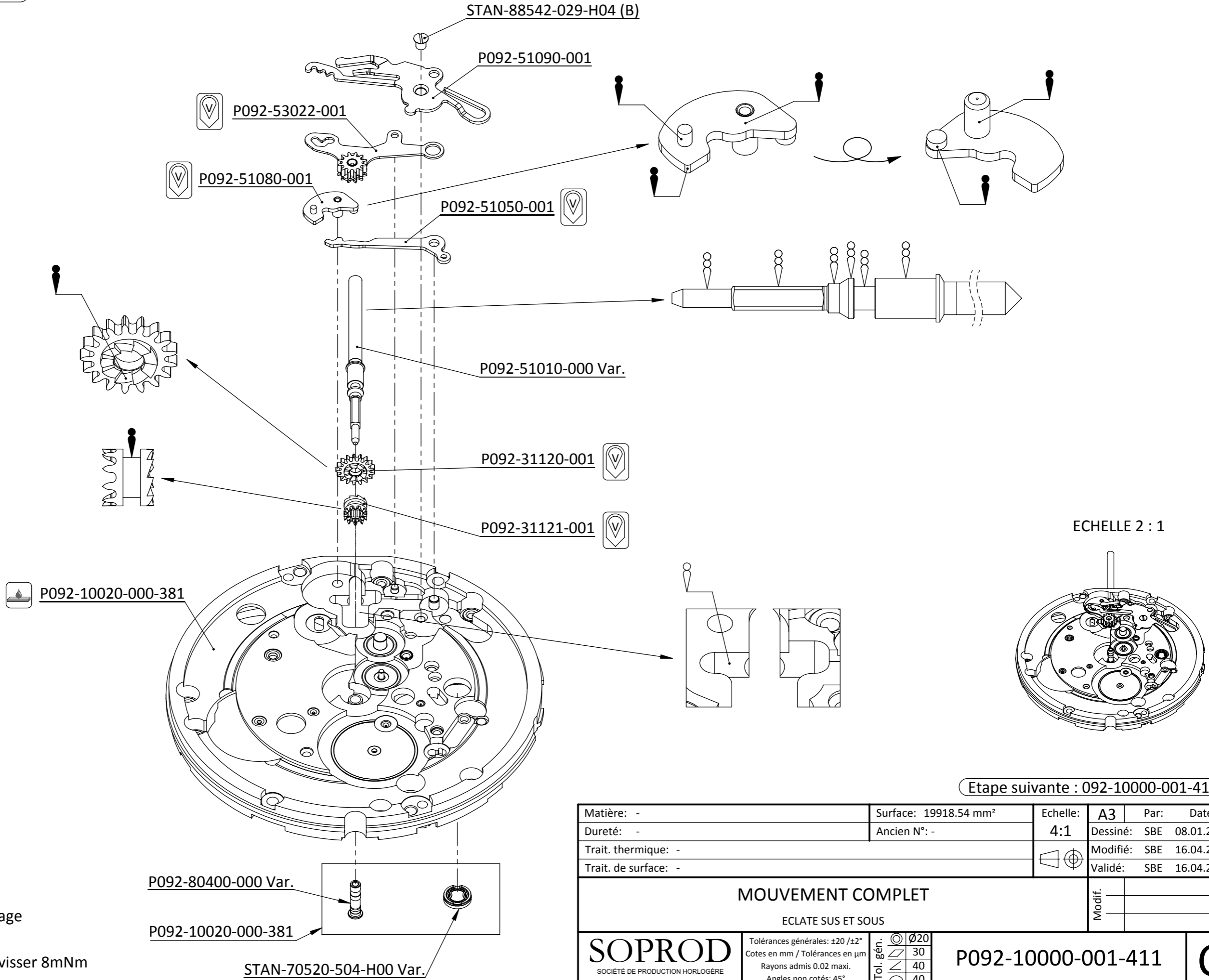

- = Graisse blasolube
- = Huile visqueuse HP 1300
- = Pré-lubrification en vrac
- = Traitement Epilamge

(B) Couple mini. pour dévisser 8mNm

Etape suivante : 092-10000-001-412

Matière: -	Surface: 19918.54 mm ²	Echelle: A3	Par: -	Date: -
Dureté: -	Ancien N°: -	4:1	Dessiné: SBE	08.01.2018
Trait. thermique: -			Modifié: SBE	16.04.2019
Trait. de surface: -			Validé: SBE	16.04.2019

MOUVEMENT COMPLET
ECLATE SUS ET SOUS

SOPROD <small>SOCIÉTÉ DE PRODUCTION HORLOGÈRE</small>	Tolérances générales: ±20 / ±2°	Tol. gén. Ø20	P092-10000-001-411	C
	Cotes en mm / Tolérances en µm			
	Rayons admis 0.02 maxi.	40		
	Angles non cotés: 45°	40		

SOPROD SA reserve all rights for this document. This is meant for the recipient, only and it may not be copied, printed or given to a third person without our written permission.

SOPROD SA dieses Dokument behalten wir uns alle Rechte vor. Es ist nur für den Empfänger bestimmt. Ohne unsere schriftliche Bewilligung darf es nicht kopiert, vervielfältigt und Dritten zugänglich gemacht werden.

SOPROD SA se réserve tous les droits sur ce document. Il est confié au destinataire. Il ne peut pas, sans notre autorisation écrite, être copié, reproduit, communiqué à des tiers.

Etape précédente : 092-10000-001-411

Etape suivante : 092-10000-001-413

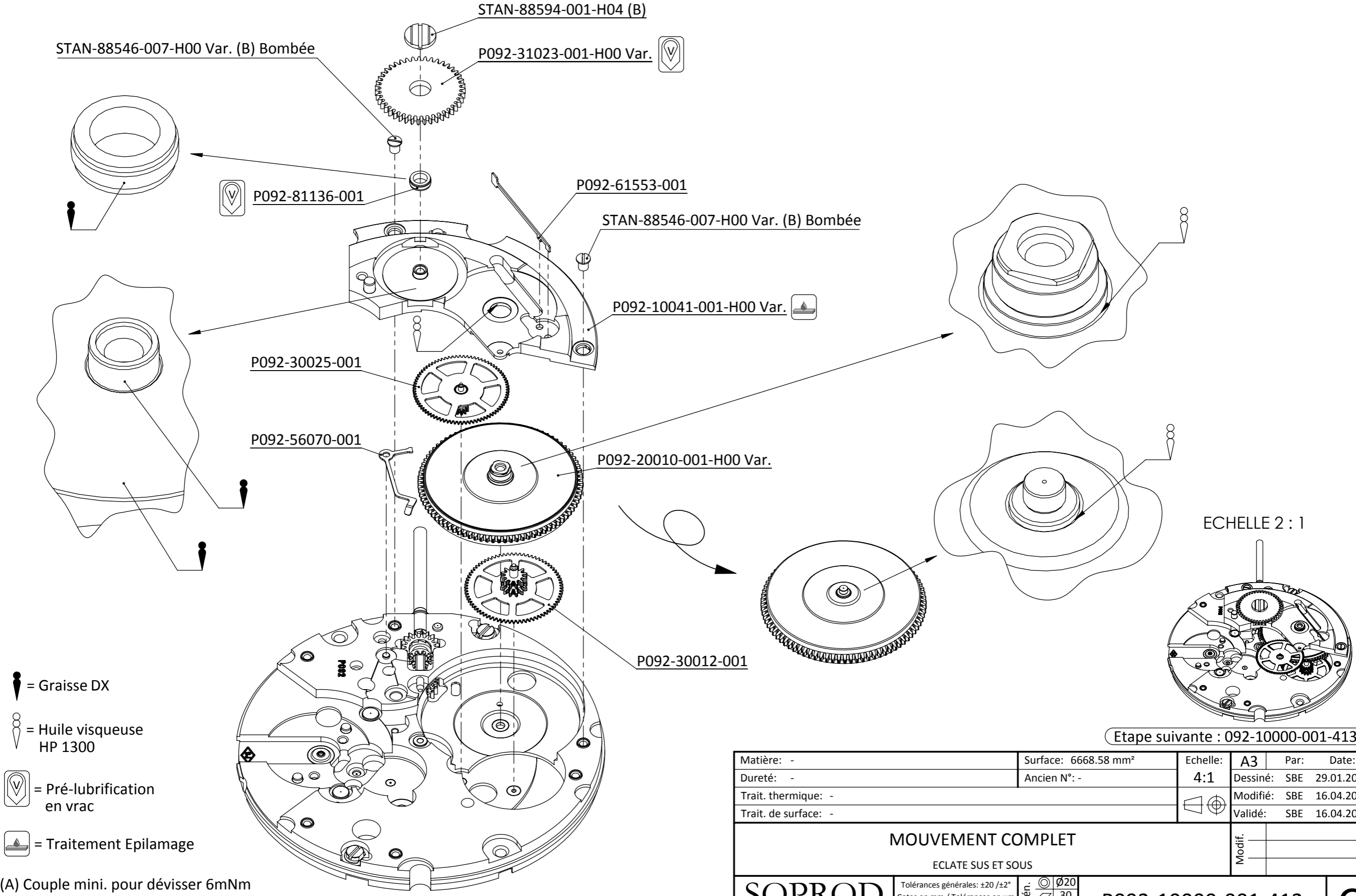

(A) Couple mini. pour dévisser 6mNm
 (B) Couple mini. pour dévisser 8mNm

Matière: -	Surface: 6668.58 mm ²	Echelle: A3	Par: -	Date: -	
Dureté: -	Ancien N°: -	4:1	Dessiné: SBE	29.01.2018	
Trait. thermique: -			Modifié: SBE	16.04.2019	
Trait. de surface: -			Validé: SBE	16.04.2019	
MOUVEMENT COMPLET			Modif.:		
ECLATE SUS ET SOUS					
SOPROD SOCIÉTÉ DE PRODUCTION HORLOGÈRE		Tolérances générales: ±20 / ±2° Cotes en mm / Tolérances en µm Rayons admis 0.02 maxi. Angles non cotés: 45°	Tol. gén. Ø20 30 40 40	P092-10000-001-412	
				C	

SOPROD SA reserve all rights for this document.
This is meant for the recipient, only and it may not be copied,
printed or given to a third person without our written permission.

SOPROD SA dieses Dokument behalten wir uns alle Rechte vor. Es ist nur
für den Empfänger bestimmt. Ohne unsere schriftliche Bewilligung darf es
nicht kopiert, vervielfältigt und Dritten zugänglich gemacht werden.

SOPROD SA se réserve tous les droits sur ce document.
Il est confié au destinataire. Il ne peut pas, sans notre
autorisation écrite, être copié, reproduit, communiqué à des tiers.

Etape précédente : 092-10000-001-411

STAN-88514-001-H04 (B)



P092-31020-001-H00 Var.

STAN-88546-007-H00 Var. (B) Bombée



P092-10048-001-H00 Var.



P092-30040-003



P092-30027-000 Var.

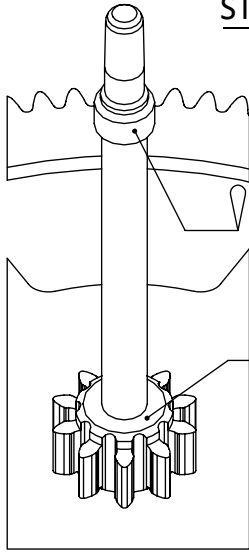

ECHELLE 2 : 1

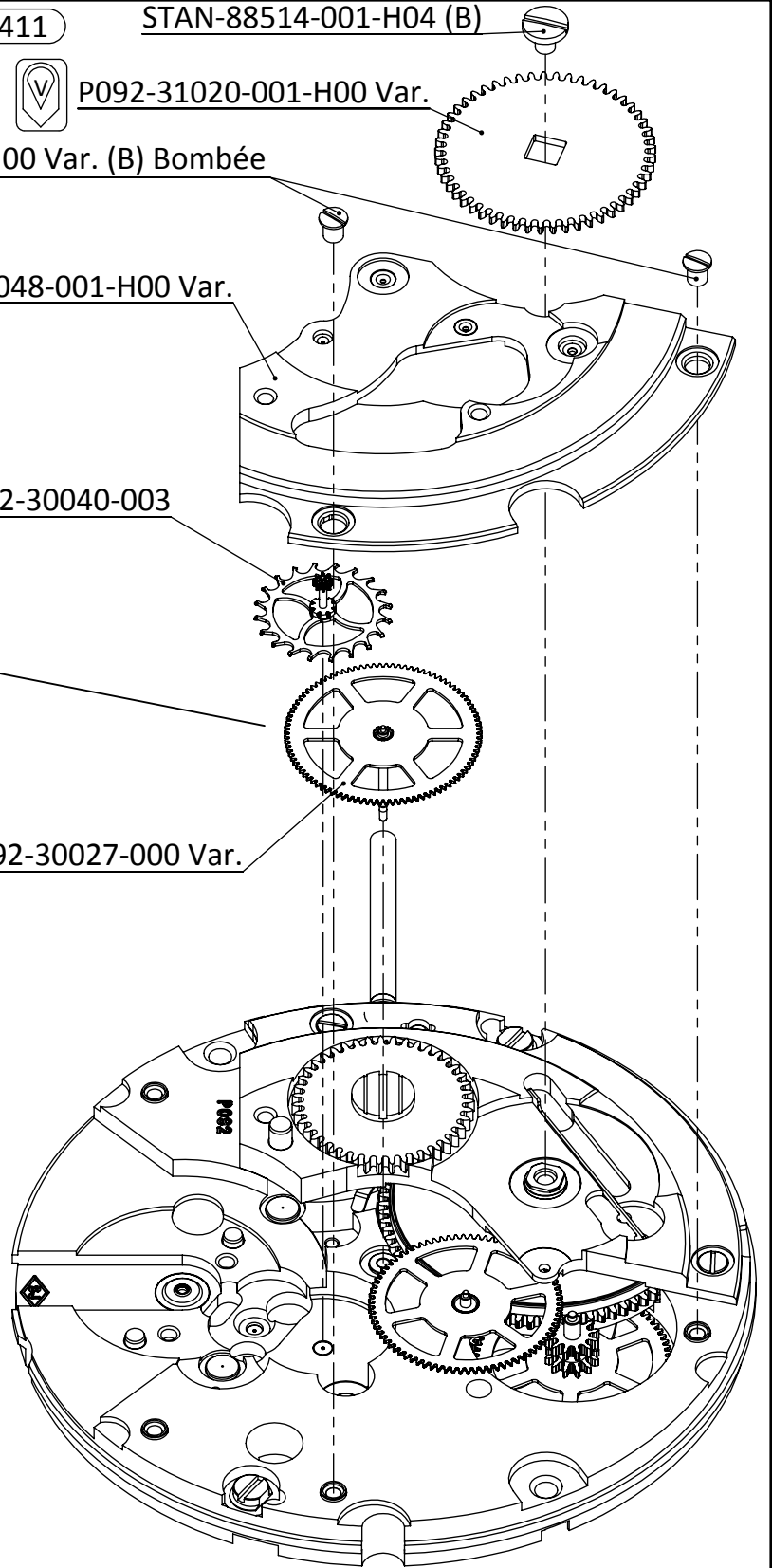
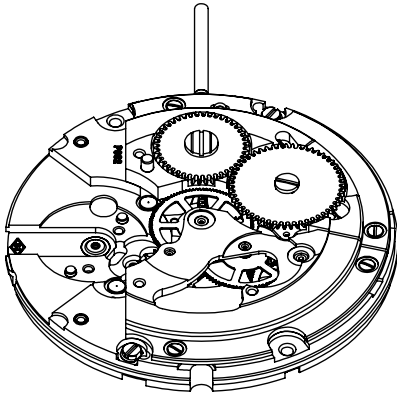

= Pré-lubrification en vrac



= Huile fluide 9010



= Traitement Epilamage

(B) Couple mini. pour dévisser 8mNm

Etape suivante : 092-10000-001-414

Matière: -	Surface: 6668.58 mm ²	Echelle: A4	Par: SBE	Date: 30.01.2018
Dureté: -	Ancien N°: -	4:1	Dessiné: SBE	16.04.2019
Trait. thermique: -			Modifié: SBE	16.04.2019
Trait. de surface: -			Validé: SBE	16.04.2019

MOUVEMENT COMPLET

ECLATE SUS ET SOUS

Modif.

SOPROD
SOCIÉTÉ DE PRODUCTION HORLOGÈRE

Tolérances générales: ±20 /±2°
Cotes en mm / Tolérances en µm
Rayons admis 0.02 maxi.
Angles non cotés: 45°

Tol. gén.		∅20
		30
		40
		40

P092-10000-001-413

C

SOPROD SA reserve all rights for this document.
This is meant for the recipient, only and it may not be copied,
printed or given to a third person without our written permission.

SOPROD SA dieses Dokument behalten wir uns alle Rechte vor. Es ist nur
für den Empfänger bestimmt. Ohne unsere schriftliche Bewilligung darf es
nicht kopiert, vervielfältigt und Dritten zugänglich gemacht werden.

SOPROD SA se réserve tous les droits sur ce document.
Il est confié au destinataire. Il ne peut pas, sans notre
autorisation écrite, être copié, reproduit, communiqué à des tiers.

Etape précédente : 092-10000-001-413

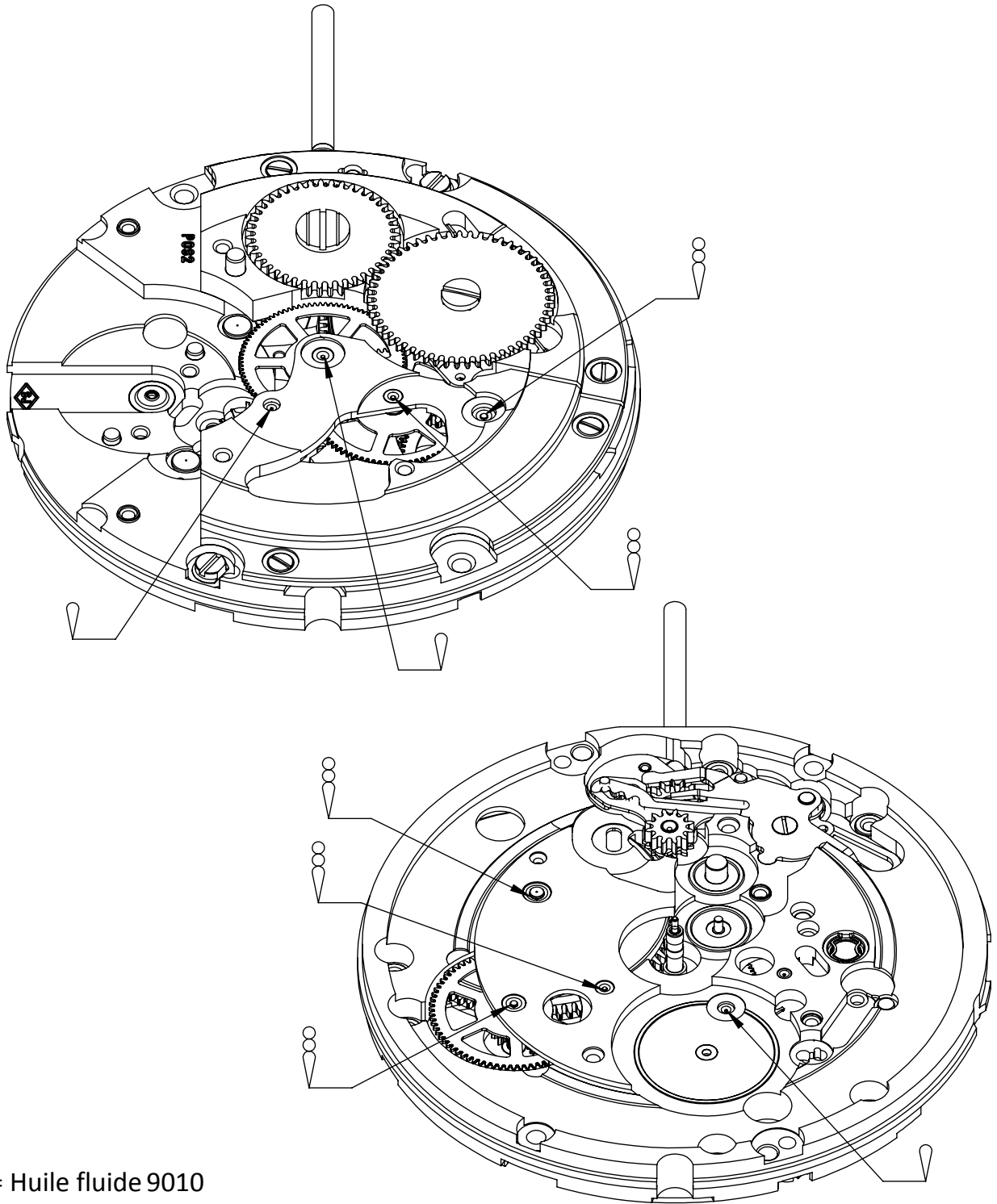

👉 = Huile fluide 9010

👉👉 = Huile visqueuse
HP 1300

Etape suivante : 092-10000-001-415

Matière: -	Surface: 6668.58 mm ²	Echelle:	A4	Par:	Date:
Dureté: -	Ancien N°: -	4:1	Dessiné:	SBE	24.10.2018
Trait. thermique: -		📐	Modifié:	SBE	16.04.2019
Trait. de surface: -			Validé:	SBE	16.04.2019
MOUVEMENT COMPLET			Modif.		
ECLATE SUS ET SOUS					
SOPROD SOCIÉTÉ DE PRODUCTION HORLOGÈRE	Tolérances générales: ±20 /±2°	Tol. gén.	🌀	Ø20	P092-10000-001-414
	Cotes en mm / Tolérances en µm		▨	30	
Rayons admis 0.02 maxi.	▧	40			
Angles non cotés: 45°	⌒	40			
					C

SOPROD SA reserve all rights for this document.
This is meant for the recipient, only and it may not be copied,
printed or given to a third person without our written permission.

SOPROD SA dieses Dokument behalten wir uns alle Rechte vor. Es ist nur
für den Empfänger bestimmt. Ohne unsere schriftliche Bewilligung darf es
nicht kopiert, vervielfältigt und Dritten zugänglich gemacht werden.

SOPROD SA se réserve tous les droits sur ce document.
Il est confié au destinataire. Il ne peut pas, sans notre
autorisation écrite, être copié, reproduit, communiqué à des tiers.

Etape précédente : 092-10000-001-414

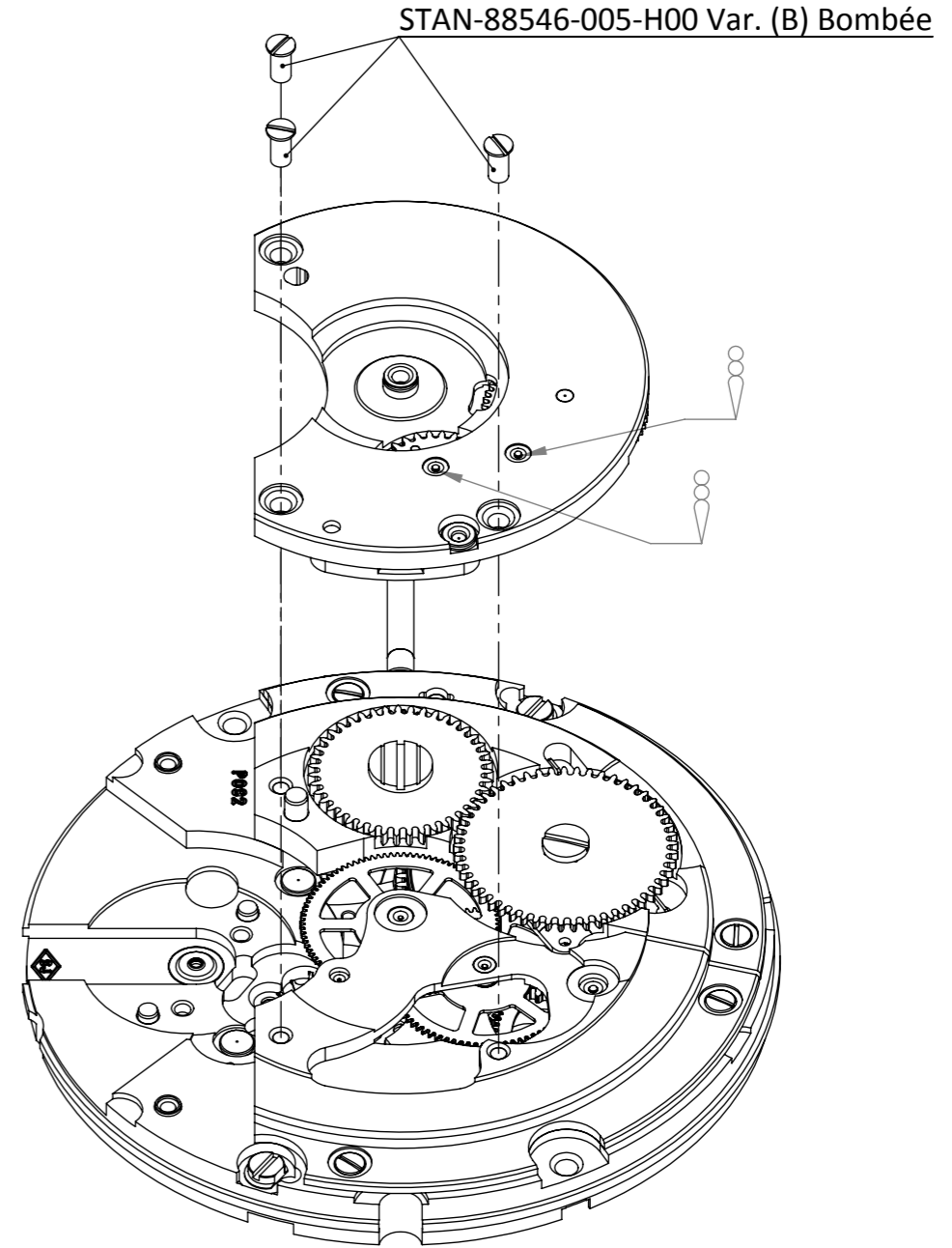
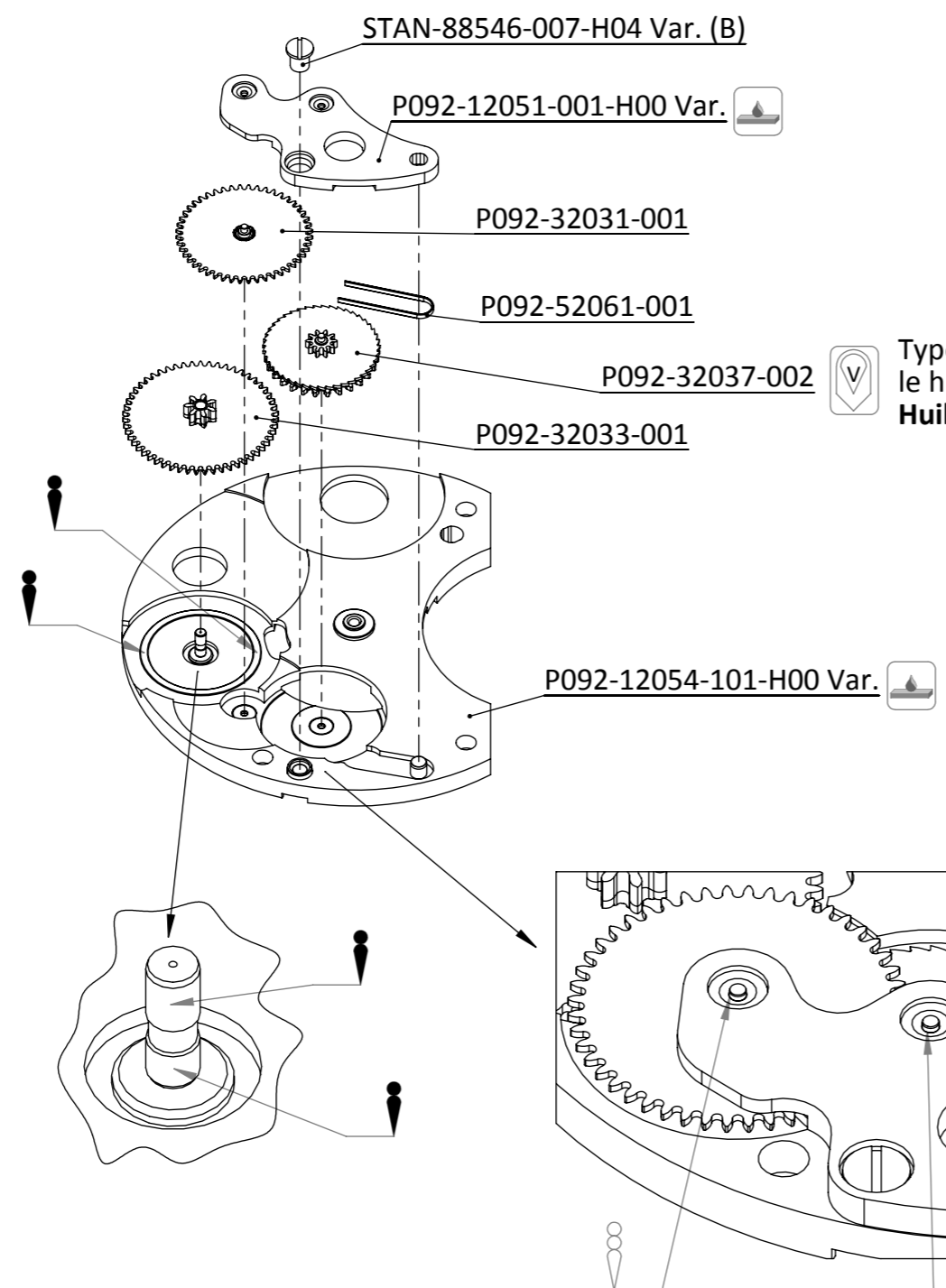

- = Graisse DX
- = Huile visqueuse HP 1300
- = Pré-lubrification en vrac
- = Traitement Epilage

Etape suivante : 092-10000-001-416

Matière: -	Surface: 6670.61 mm ²	Echelle: A3	Par: -	Date: -
Dureté: -	Ancien N°: -	4:1	Dessiné: SBE	12.02.2018
Trait. thermique: -			Modifié: TSE	19.09.2019
Trait. de surface: -			Validé: TSE	19.09.2019

MOUVEMENT COMPLET
ECLATE SUS ET SOUS

SOPROD SOCIÉTÉ DE PRODUCTION HORLOGÈRE	Tolérances générales: ±20 / ±2°	Tol. gén. Ø20 30 40 40	P092-10000-001-415	E
	Cotes en mm / Tolérances en µm Rayons admis 0.02 maxi. Angles non cotés: 45°			

(B) Couple mini. pour dévisser 8mNm

SOPROD SA reserve all rights for this document.
This is meant for the recipient, only and it may not be copied,
printed or given to a third person without our written permission.

SOPROD SA dieses Dokument behalten wir uns alle Rechte vor. Es ist nur
für den Empfänger bestimmt. Ohne unsere schriftliche Bewilligung darf es
nicht kopiert, vervielfältigt und Dritten zugänglich gemacht werden.

SOPROD SA se réserve tous les droits sur ce document.
Il est confié au destinataire. Il ne peut pas, sans notre
autorisation écrite, être copié, reproduit, communiqué à des tiers.

Etape précédente : 0100-10000-001-415

STAN-88546-007-H00 Var. (B) Bombée

P092-10058-000-381

P092-40050-001-H00 Var.

STAN-88514-004-H00 Var. (B) Bombée

0100-10057-001-H00 Var.

STAN-40010-006

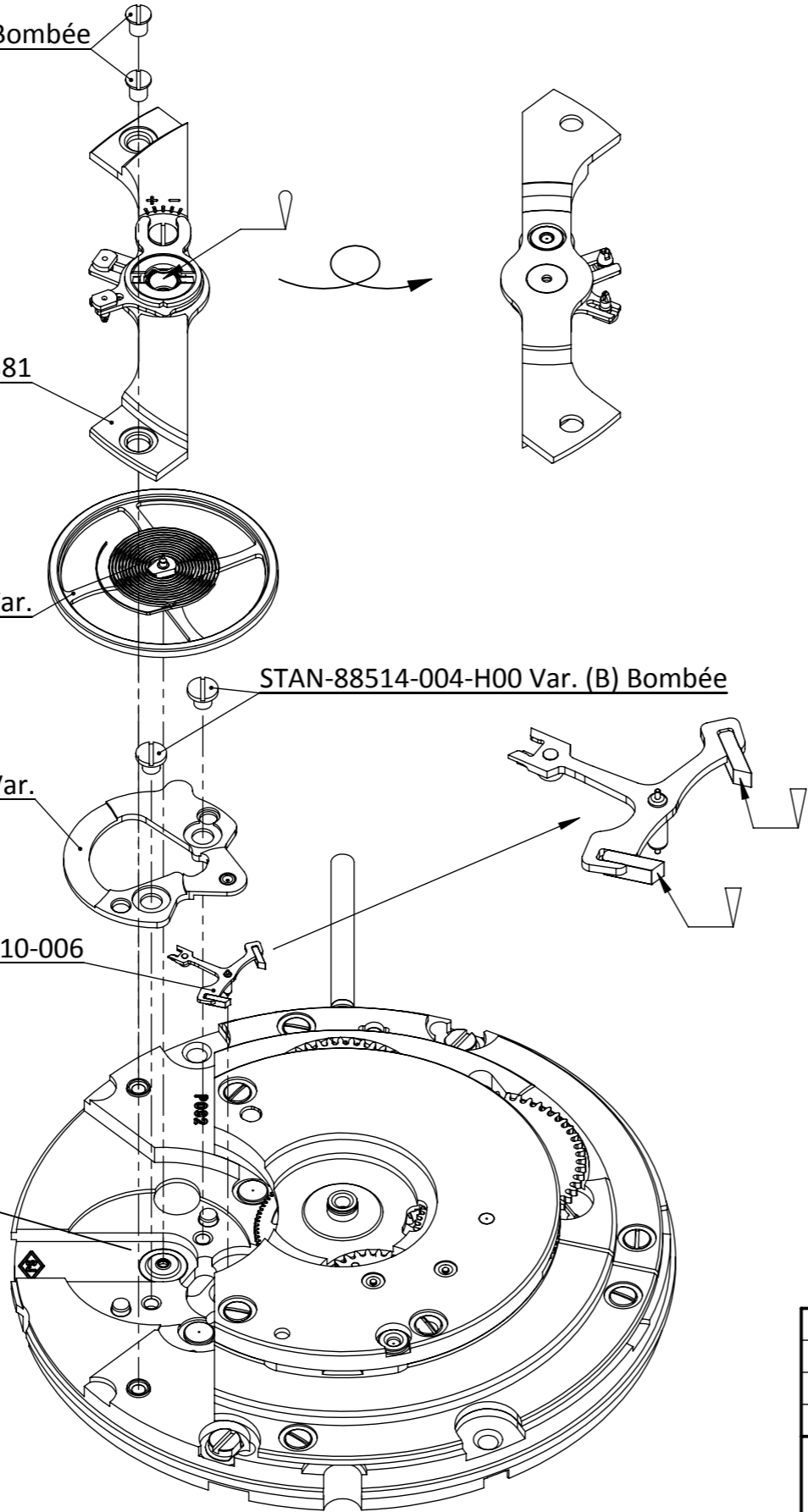
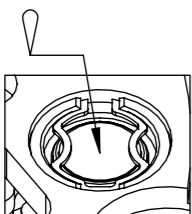

P092-10058-000-381

STAN-70520-004-H00 Var.

STAN-40340-001-H00 Var.

STAN-40302-002-H00 Var.

STAN-40301-003

STAN-40200-002

STAN-55441-021-H00 Var.

P092-10058-201-H00 Var.

0100-80450-001

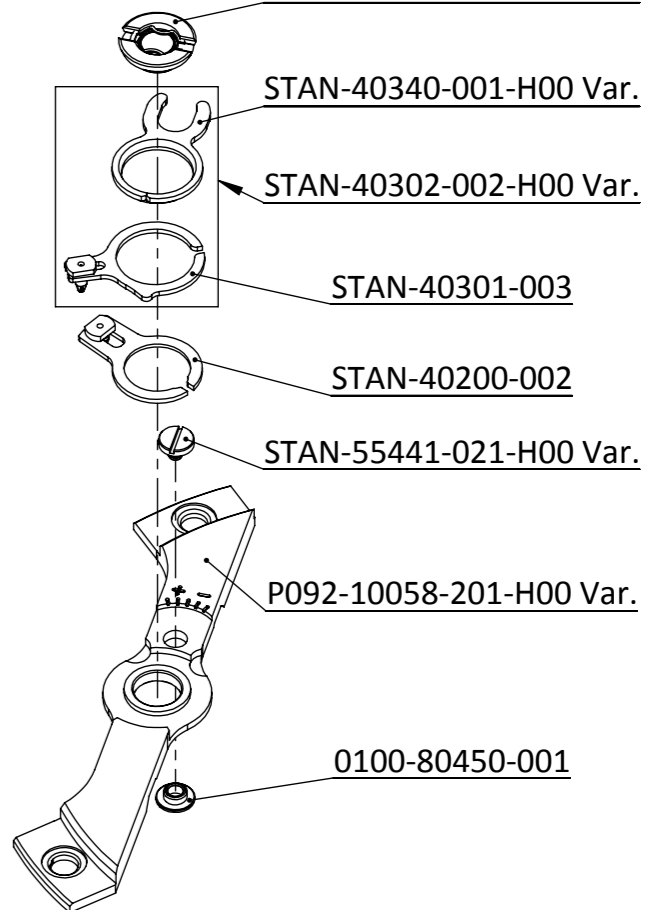

Etape suivante : 0100-10000-001-417

▽ = Huile spéciale pour échappement 9415

∩ = Huile fluide 9010

☰ = Traitement Epilamage

(B) Couple mini. pour dévisser 8mNm

Matière: -	Surface: 6668.58 mm ²	Echelle: A3	Par: -	Date: -
Dureté: -	Ancien N°: -	4:1	Dessiné: SBE	13.02.2018
Trait. thermique: -			Modifié: SBE	16.04.2019
Trait. de surface: -			Validé: SBE	16.04.2019

MOUVEMENT COMPLET

ECLATE SUS ET SOUS

SOPROD
SOCIÉTÉ DE PRODUCTION HORLOGÈRE

Tolérances générales: ±20 / ±2°
Cotes en mm / Tolérances en µm
Rayons admis 0.02 maxi.
Angles non cotés: 45°

Tol. gén.		Ø20
		30
		40
		40

P092-10000-001-416

C

SOPROD SA reserve all rights for this document.
This is meant for the recipient, only and it may not be copied,
printed or given to a third person without our written permission.

SOPROD SA dieses Dokument behalten wir uns alle Rechte vor. Es ist nur
für den Empfänger bestimmt. Ohne unsere schriftliche Bewilligung darf es
nicht kopiert, vervielfältigt und Dritten zugänglich gemacht werden.

SOPROD SA se réserve tous les droits sur ce document.
Il est confié au destinataire. Il ne peut pas, sans notre
autorisation écrite, être copié, reproduit, communiqué à des tiers.

Etape précédente : 092-10000-001-416

STAN-88506-012-H00 Var. (B) Bombée

P092-22010-000-381 Var.

P092-22010-000-H00 Var.

P092-22040-001

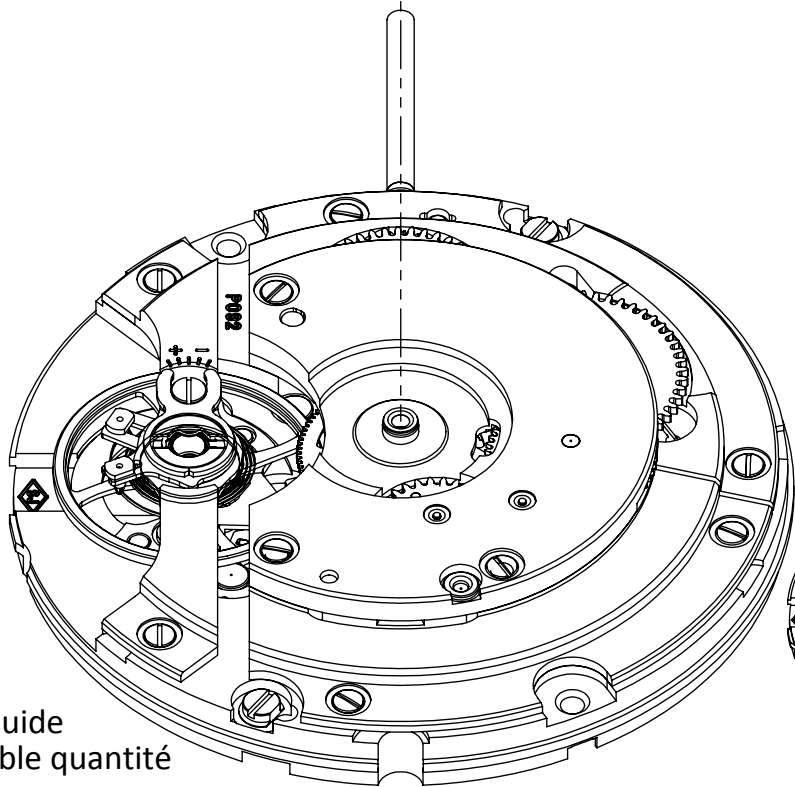
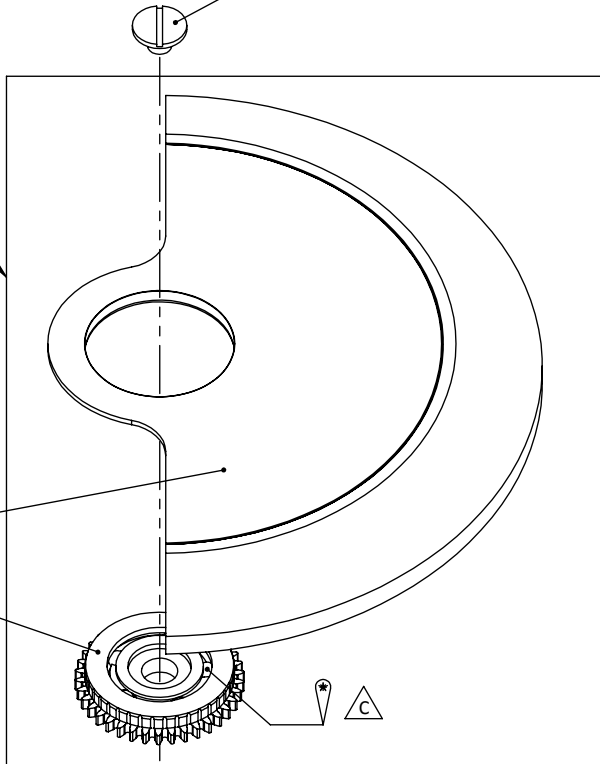

ECHELLE 2 : 1

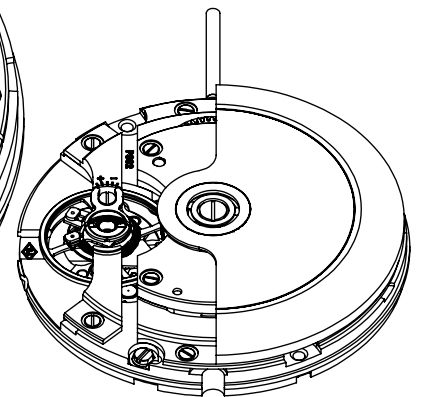

▽ = Huile fluide
très faible quantité
9010

(B) Couple mini. pour dévisser 8mNm

Etape suivante : 092-10000-001-418

Matière: -	Surface: 6668.58 mm ²	Echelle: A4	Par: SBE	Date: 19.02.2018													
Dureté: -	Ancien N°: -	4:1	Dessiné: SBE	16.04.2019													
Trait. thermique: -			Modifié: SBE	16.04.2019													
Trait. de surface: -			Validé: SBE	16.04.2019													
MOUVEMENT COMPLET			Modif.														
ECLATE SUS ET SOUS																	
SOPROD SOCIÉTÉ DE PRODUCTION HORLOGÈRE	Tolérances générales: ±20 / ±2°	<table border="1"> <tr><td>Tol. gén.</td><td>⊙</td><td>∅20</td></tr> <tr><td></td><td>∕</td><td>30</td></tr> <tr><td></td><td>∕</td><td>40</td></tr> <tr><td></td><td>∪</td><td>40</td></tr> </table>	Tol. gén.	⊙	∅20		∕	30		∕	40		∪	40	P092-10000-001-417		C
	Tol. gén.		⊙	∅20													
	∕		30														
	∕		40														
	∪	40															
Cotes en mm / Tolérances en µm																	
Rayons admis 0.02 maxi.																	
Angles non cotés: 45°																	

SOPROD SA reserve all rights for this document.
This is meant for the recipient, only and it may not be copied,
printed or given to a third person without our written permission.

SOPROD SA dieses Dokument behalten wir uns alle Rechte vor. Es ist nur
für den Empfänger bestimmt. Ohne unsere schriftliche Bewilligung darf es
nicht kopiert, vervielfältigt und Dritten zugänglich gemacht werden.

SOPROD SA se réserve tous les droits sur ce document.
Il est confié au destinataire. Il ne peut pas, sans notre
autorisation écrite, être copié, reproduit, communiqué à des tiers.

Etape précédente : P092-10000-001-417

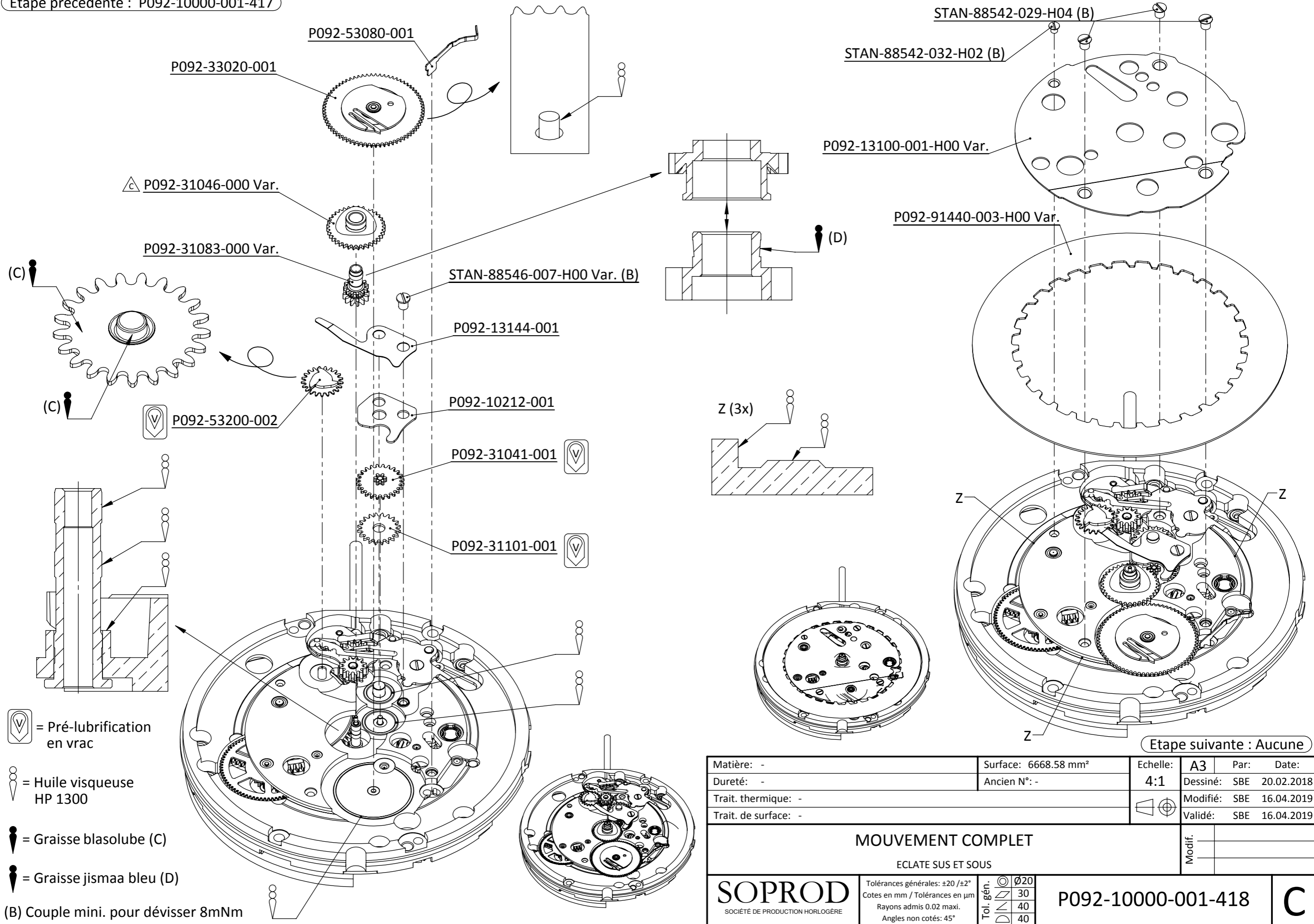

Matière: -	Surface: 6668.58 mm ²	Echelle: A3	Par: -	Date: -
Dureté: -	Ancien N°: -	4:1	Dessiné: SBE	20.02.2018
Trait. thermique: -		ⓧ	Modifié: SBE	16.04.2019
Trait. de surface: -			Validé: SBE	16.04.2019

MOUVEMENT COMPLET			Modif.
ECLATE SUS ET SOUS			
SOPROD SOCIÉTÉ DE PRODUCTION HORLOGÈRE	Tolérances générales: ±20 / ±2° Cotes en mm / Tolérances en µm Rayons admis 0.02 maxi. Angles non cotés: 45°	Tol. gén. ⓧ Ø20 / 30 / 40 / 40	P092-10000-001-418
			C