

Werk 1051- 030

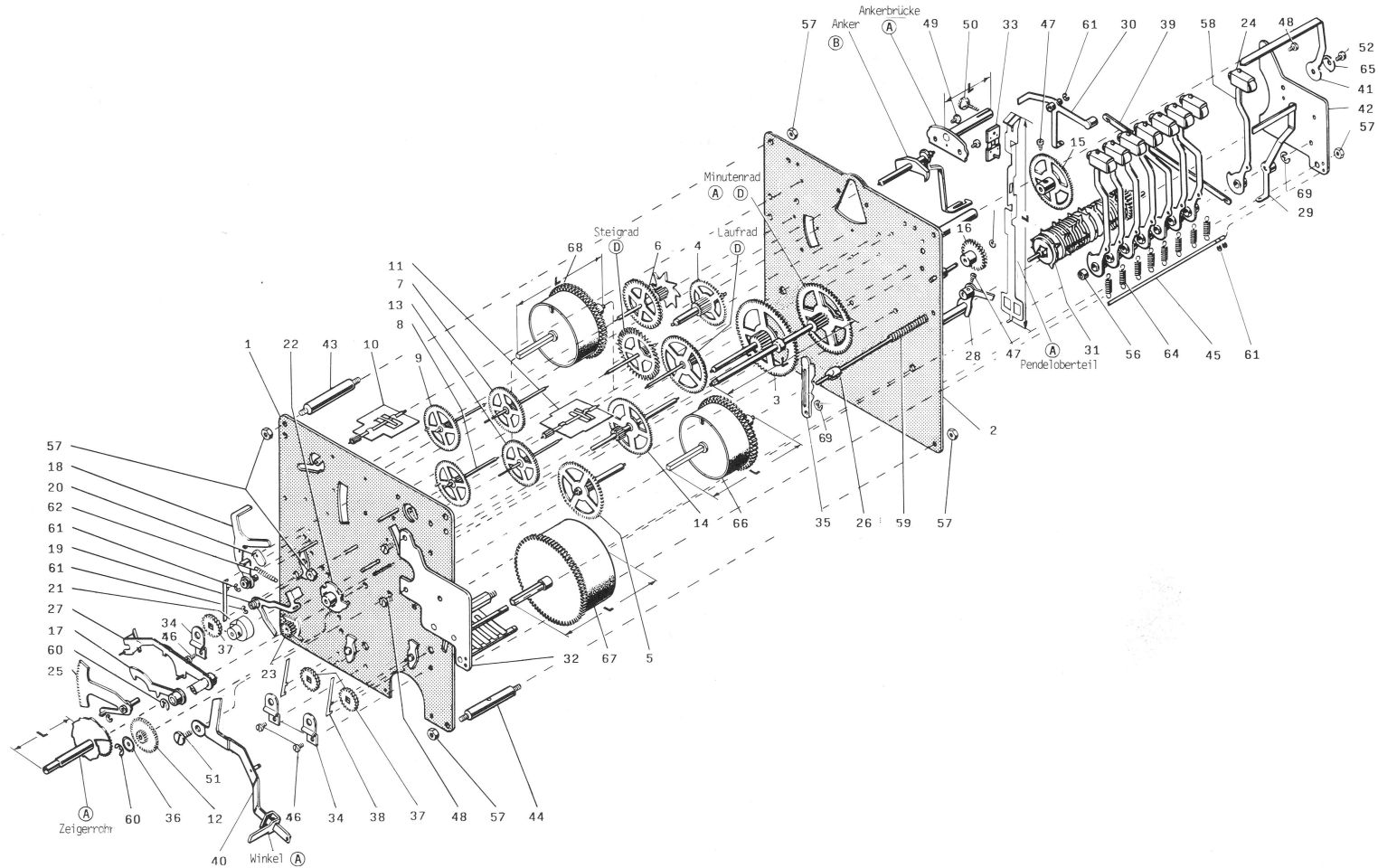

* Beachten Sie bei der Bestellung dieser Teile die Angaben in der Stückliste

1051-030

Hermle

Ersatzteil-Liste Werk 1051-030

8 Tage-Umschaltwerk; Westminster-Whittington-St. Michael; Federzug Grahamgang; 8 Hämmer seitlich; Abmessung: 120 x 120 mm
Laufweite: 32 mm

Spare parts list movement no. 1051-030

8 day key wound movement; triple chime; Westminster-Whittington-St. Michael; Graham escapement; 8 side hammers; Dimension: 120 x 120 mm
Plates internal distance: 32 mm

Liste de fourniture mouvement no. 1051-030

Mouvement à clef 8 jours; carillon triple 4/4 Westminster-Whittington-St. Michael; Avec échappement Graham; 8 marteaux latéraux. Dimension: 120 x 120 mm
Distance intérieure des platines: 32 mm

Pos.	Bestell-Nr.	Bezeichnung	Pos.	Bestell-Nr.	Bezeichnung
1	B001-00630	Vorderplatte	35	E018-04830	Umschaltchieber
2	B001-00750	Hinterplatte	36	E001-01880	Unterlagscheibe
3	B007-00030	Satzrad-Gehwerk	37	E001-03140	Sperrad
4	B007-00040	Satzrad-Stundenschlagwerk	38	E001-04730	Sperrfeder
5	B007-00122	Satzrad-Viertelschlagwerk	39	E001-05120	Verbindungsstück
6	B008-00120	Sternrad	40	B015-01700	Abstellhebel
7	B009-00020	Schöpferrad	41	E001-05180	Hammersicherung
8	B010-00070	Viertelfügelrad	42	E002-04670	Hammerbrücke hinten
9	B010-00090	Stundenfügelrad	43	E005-02320	Werkpfeiler
10	B011-00020	Stundenfügel	44	E002-02480	Werkpfeiler
11	B011-00110	Viertelfügel	45	E005-06280	Hammerspannwelle
12	B012-00140	Wechselrad	46	E006-00010	Zylinderkopfschraube
13	B013-00070	Fallenrad	47	E006-00050	Zylinderkopfschraube
14	B013-00270	Schlußrad	48	E006-00900	Zylinderkopfschraube
15	B013-01570	Antriebsrad	49	E006-00240	Zylinderkopfschraube
16	B013-00750	Zwischenrad	50	E006-01272	Pendelfederschraube
17	B015-02090	Schlagregulierhebel	51	E006-01210	Schraube f. Absteller
18	B015-00270	Einfaller	52	E006-01490	Ansatzschraube
19	B015-00280	Auslösung	54	E007-00640	Zwischenlagrolle
20	B015-00290	Schöpfer	55	E007-05280	Buchse
21	E007-10490	Fallenscheibe	56	E007-06670	Zwischenlagrolle
22	B015-00313	Schlußscheibe	57	E008-00020	Mutter
23	B015-00810	Auslösenocke	58	B016-02700	Hammerstiel
24	B015-01670	Hammer	59	E014-00110	Umschaltfeder
25	B015-00821	Rechen	60	E013-00580	Sicherungsscheibe
26	B015-01050	Umschaltwelle	61	E013-00610	Sicherungsscheibe
27	B015-02100	Anrichthebel	62	E014-00870	Wickelfeder
28	B015-01140	Umschalthebel	63	E014-02180	Feder
29	B015-01160	Stundenhammer	64	E014-02920	Hammerspannfeder
30	B015-01180	Schlagübertragungshebel	65	E027-03010	Wellscheibe
31	B017-00241	Schlagrolle	66	B013-90520	Gehwerkfederhaus
32	B018-00582	Hammerspiel	67	B013-90540	Viertelfederhaus
33	E021-00060	Pendelfeder	68	B013-90560	Stundenfederhaus
34	E001-00050	Sperradbrücke	69	E013-02040	Sicherungsscheibe

Minutenrad (A) (D)
 Laufrad (D)
 Steigrad (D)
 Zeigerrohr (A)
 Ankerbrücke (A)
 Anker (B)
 Winkel (A)
 Walzenstift (A)

Bestellhinweise!

Bei Ersatzbestellung verwenden Sie bitte die auf der Zeichnung angegebene Teilenummer

Bei Teilen mit eingekreistem Buchstabe sind die Bezeichnung, die Werknummer und folgende Daten anzugeben:

- (A) Länge -L- (in mm)
- (B) Länge -L- der Ankerbrücke (in mm)
- (C) Durchmesser (in mm)
- (D) Pendellänge (in cm), siehe Hinterplatte
- (E) Herstellungsjahr, siehe Hinterplatte
- (F) Besondere Hinweise in der Stückliste beachten!

Order Instructions!

When ordering spare parts please use the part number indicated on the drawing.

If you order spare parts with a letter in a circle, please let us know part name, the movement reference and

- (A) Length -L- (in mm)
- (B) Length -L- of suspension bridge (in mm)
- (C) Diameter (in mm)
- (D) Pendulum length (in cm), see stamp on back plate
- (E) Year of production, see stamp on back plate
- (F) Pay attention to special notes, in spare parts list.

Instructions de commande!

Si vous commandez des fournitures, veuillez indiquer le numéro de la pièce citée sur le croquis.

Si vous commandez des fournitures avec lettre en cercle, veuillez indiquer la dénomination, la référence

- (A) longueur -L- (en mm)
- (B) longueur -L- du pont de suspension (en mm)
- (C) diamètre (en mm)
- (D) longueur du balancier (en mm), voir indication platine arrière
- (E) année de production, voir indication platine arrière
- (F) veuillez observer les indications spéciales dans la liste de fournitures.